

Rohrschälgerät
Peeling device

Rohrschälgerät Peeling device

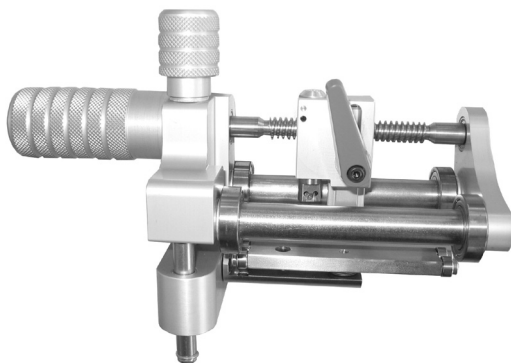

DE Bedienungsanleitung
EN Instructions for use
FR Instruction d'utilisation
RU Инструкция по использованию



A Overview

no. 53240: DA 32 - DA 110
no. 53250: DA110- DA 500

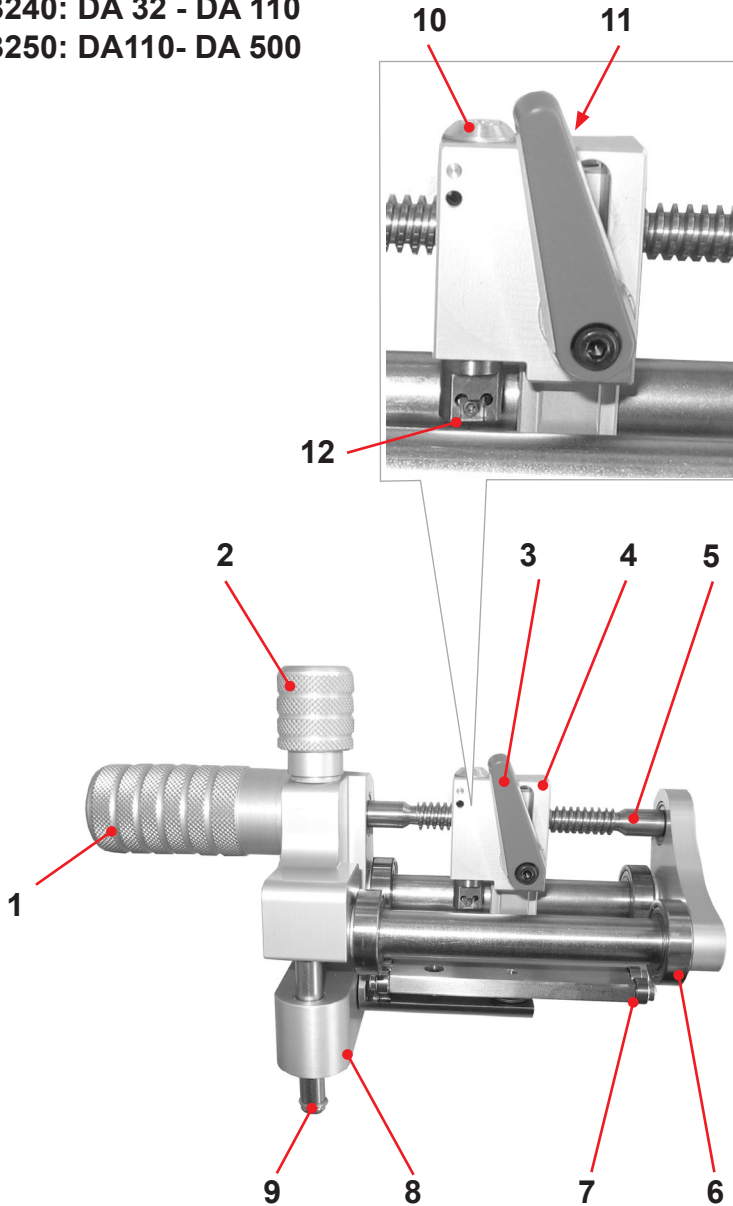

Intro

DEUTSCH - Originalbetriebsanleitung!

Seite 2

Bedienungsanleitung bitte lesen und aufbewahren! Nicht wegwerfen!

Bei Schäden durch Bedienungsfehler erlischt die Garantie! Technische Änderungen vorbehalten!

ENGLISH

page 6

Please read and retain these directions for use. Do not throw them away! The warranty does not cover damage caused by incorrect use of the equipment! Subject to technical modifications!

FRANÇAIS

page 10

Lire attentivement le mode d'emploi et le ranger à un endroit sûr! Ne pas le jeter ! La garantie est annulée lors de dommages dus à une manipulation erronée ! Sous réserve de modifications techniques!

РУССКИЙ

Страница 14

Прочтите инструкцию по эксплуатации и сохраняйте её для дальнейшего использования! В случае поломки инструмента из-за несоблюдения инструкции клиент теряет право на обслуживание по гарантии! Возможны технические изменения!

Inhalt	Seite
1 Einleitung	3
2 Sicherheitshinweise	3
2.1 Bedienungsanleitung	3
2.2 Verpflichtung des Betreibers, organisatorische Maßnahmen	3
2.3 Bauliche Veränderungen am Produkt	3
2.4 Gewährleistung und Haftung	3
3 Produktbeschreibung	4
3.1 Einsatz und bestimmungsgemäße Verwendung	4
3.2 Technische Daten	4
3.3 Übersicht	4
3.4 Ausstattung und Zubehör	4
4 Bedienung	4
5 Pflege und Wartung	5
6 Entsorgung	5

Kennzeichnungen in diesem Dokument:



Gefahr!

Dieses Zeichen warnt vor Personenschäden.



Achtung!

Dieses Zeichen warnt vor Sach- oder Umweltschäden.



Aufforderung zu Handlungen

1 Einleitung

Sehr geehrter Kunde,

Wir danken für das in unser Produkt gesetzte Vertrauen und wünschen Ihnen einen zufriedenen Arbeitsablauf.

Die Rohrschälwerkzeuge, Größe 1 und Größe 2 dienen zur Vorbereitung von PE- und PP-Rohren und -Formteilen für die Verschweißung mit Elektroschweißmuffen durch die Entfernung von Oxidation auf der Oberfläche des Werkstücks.

Bitte beachten Sie zu Ihrer Sicherheit die Hinweise zum bestimmungsgemäßen Gebrauch und die Unfallvorschriften genau.

Vielen Dank.

2 Sicherheitshinweise

Diese Bedienungsanleitung enthält wichtige Hinweise, um das Produkt sicherheitsgerecht zu bedienen, und ist von allen Personen zu beachten, die mit dem Werkzeug arbeiten.

2.1 Bedienungsanleitung

Die Bedienungsanleitung ist in Kapitel untergliedert, welche die verschiedenen Funktionen des Produkts erklären. Alle Rechte, insbesondere das Recht der Vervielfältigung oder Reproduktion in jeglicher Form (Druck oder Datenerfassung) und Verbreitung sowie der Übersetzung bleiben vorbehalten und bedürfen der schriftlichen Genehmigung.

2.2 Verpflichtung des Betreibers, organisatorische Maßnahmen

Der Betreiber verpflichtet sich, nur Personen mit dem Produkt arbeiten zu lassen,

- die mit den grundlegenden Vorschriften über Arbeitssicherheit und Unfallverhütung vertraut und in die Handhabung des Produkts eingewiesen sind,
- sowie das Sicherheitskapitel und die Warnhinweise in dieser Betriebsanleitung gelesen und verstanden haben.

Die Betriebsanleitung ist ständig am Einsatzort des Produkts aufzubewahren. Sie muss für das Bedienpersonal jederzeit und ohne großen Aufwand einsehbar sein.

2.3 Bauliche Veränderungen am Produkt

- Ohne Genehmigung des Herstellers dürfen keine Veränderungen, An- oder Umbauten am Produkt vorgenommen werden.
- Produktteile in nicht einwandfreiem Zustand sind sofort auszutauschen.
- Es sind nur Originalersatz- und -verschleißteile zu verwenden.
- Bei Bestellungen ist immer die Artikelnummer anzugeben.

2.4 Gewährleistung und Haftung

Grundsätzlich gelten unsere Allgemeinen Verkaufs- und Lieferbedingungen. Gewährleistungs- und Haftungsansprüche bei Personen- und Sachschäden sind ausgeschlossen, wenn sie auf eine oder mehrere der folgenden Ursachen zurückzuführen sind:

- Nicht bestimmungsgemäße Verwendung des Produkts.
- Unsachgemäßes Transportieren, Montieren, Inbetriebnehmen, Bedienen und Warten des Produkts.
- Nichtbeachtung der Hinweise in der Betriebsanleitung.
- Eigenmächtige bauliche Veränderungen am Produkt.
- Mangelhafte Überwachung von Produktteilen, die dem Verschleiß unterliegen.
- Unsachgemäß durchgeführte Reparaturen.
- Katastrophenfälle durch Fremdeinwirkung und höhere Gewalt.

3 Produktbeschreibung

3.1 Einsatz und bestimmungsgemäße Verwendung

Das Rohrschälwerkzeug wurde speziell für den Baustelleneinsatz entwickelt, um an Ort und Stelle die Rohre für das Elektroschweißen vorzubereiten.

Einsatzbereich des Werkzeugs **Größe 1:**
DA 32, 40, 50, 63, 75, 90, 110, 125, 140, 160 mm

Einsatzbereich des Werkzeugs **Größe 2:**
DA 110, 125, 140, 160, 180, 200, 225, 250, 280, 315, 355, 400, 450, 500 mm

Jeder darüber hinaus gehende Gebrauch gilt als nicht bestimmungsgemäß. Für daraus resultierende Schäden haftet der Hersteller nicht. Das Risiko trägt allein der Benutzer.

3.2 Technische Daten

Rohrschälwerkzeug	Größe 1	Größe 2
Gewicht:	ca. 2,3 kg	ca. 5,8 kg
geeignet für DA:	32 - 160 mm	110 - 500 mm

Transportkoffer:

Abmessungen:	330 x 250 x 130 mm	450 x 365 x 185 mm
Gewicht:	ca. 2,5 kg	ca. 4,5 kg

3.3 Übersicht

1	Griff horizontal (Drehantrieb Schälspindel)	7	Lager Rohrrinnenlauf
2	Griff vertikal (Festspannen des Werkzeugs im Rohr)	8	Mitnehmer vertikal (Rohranschlag)
3	Führung mit Werkzeughalter (Sitz der Schneidplatte)	9	Sicherungsschraube
4	Klemmhebel	10	Schneidplattenhub
5	Spindel horizontal (Schälspindel)	11	Schnellentriegelung/Spindelmutter (von Klemmhebel verdeckt)
6	Lager Rohraußenlauf	12	Wendeschneidplatte

3.4 Ausstattung und Zubehör

Folgendes Werkzeug und Zubehör ist im Erstlieferungsumfang enthalten:

- 1 x Transportkoffer
- 1 x Schlüssel T 6 x 50
- 1 x Spezialfett
- 1 x Bedienungsanleitung

4 Bedienung

- ➔ Einschubtiefe des Fittings (Heizwendelmuffe) mit Marker am Rohr anzeichnen.
- ➔ Klemmhebel öffnen und die Schälführung ganz zurückfahren.
- ➔ Schälwerkzeug bis zum vertikalen Mitnehmer auf das Rohr stecken und mit dem vertikalen Spanngriff mit mäßiger Kraft fixieren.
- ➔ Schnellentriegelung (Spindelmutter) drücken und Schälführung auf die gewünschte Schällänge einstellen.
- ➔ Den Klemmhebel öffnen und die Schälführung mit Werkzeughalter gegen das Rohr drücken, bis der Schneidplattenhub ca. 3 - 4 mm beträgt.
- ➔ Den Klemmhebel schließen und das Schälwerkzeug mittels des horizontalen Antriebsgriffs zügig in Pfeilrichtung (Uhrzeigersinn!) bis zum Freilauf um das Rohr drehen.

! Während des Schälvorganges muss das Schälwerkzeug gegen das Rohrendstück gedrückt werden, um ein axiales Verkanten zu verhindern!

- Klemmhebel lösen, Führung/Werkzeug- (Schneidplatten-) halter zurückstellen und Werkzeug nach Lösen des vertikalen Spanngriffs vom Rohr ziehen.

5 Pflege und Wartung

Allgemein:

- Beschädigte Teile sofort ersetzen.
- Bei Instandsetzungsarbeiten nur Original-Ersatzteile verwenden.



Vorgeschriebene Wartungs- und Inspektionsarbeiten sind fristgerecht auszuführen. Nach DVS 2208-1 ist eine jährliche Wartung vorgeschrieben. Gemäß Anforderung wird diese bei ROTHENBERGER bzw. autorisierten Servicepartnern durchgeführt und mit einem einem Prüfprotokoll gemäß DVS 2208-1 dokumentiert.

- Trocken lagern.
- Vor starken Erschütterungen und Stößen schützen.
- Das Werkzeug ist sorgfältig zu handhaben.

Pflege:

- Schälspindel und Lager/Stifte sauber halten und leicht einölen.
- Die Schneidplatte ist zweiseitig zu verwenden. Die beiden Schneidkanten liegen 180° einander gegenüber. Um die andere Kante zu verwenden, die Befestigung lösen, die Klinge drehen und die Befestigung wieder gut anziehen.
- Kugellager sind wartungsfrei.

Lagerung:

- Bei Nichtbenutzung des Rohrschälwerkzeugs ist dieses im dafür vorgesehenen Transportkoffer zu lagern.

Anschrift für Wartung und Reparatur:

ROTHENBERGER WERKZEUGE GmbH
Service Center
Am Hühnerberg 4
D-65779 Kelkheim/Germany
Telefon + 49 (0) 6195 / 800 - 8200
Fax + 49 (0) 6195 / 800 - 7491
service@rothenberger.com

6 Entsorgung

Teile des Gerätes sind Wertstoffe und können der Wiederverwertung zugeführt werden. Hierfür stehen zugelassene und zertifizierte Verwerterbetriebe zur Verfügung. Zur umweltverträglichen Entsorgung der nicht verwertbaren Teile (z.B. Elektronikschrott) befragen Sie bitte Ihre zuständige Abfallbehörde.

Contens	Page	
1	Introduction	7
2	Safety Messages	7
2.1	The User's Manual	7
2.2	Operator's Responsibilities, Measures of Organization	7
2.3	Technical Modifications to the Product	7
2.4	Warranty and Liability	7
3	Product Description	8
3.1	Operating Range and Intended Use	8
3.2	Technical Data	8
3.3	Overview	8
3.4	Parts and Accessories	8
4	Operation	8
5	Care and Maintenance	9
6	Disposal	9

Markings in this document:



Danger!

This sign warns against the danger of personal injuries.



Caution!

This sign warns against the danger of property damage and damage to the environment.



Call for action

1 Introduction

Dear Customer,

Thank you very much for purchasing our product. We are confident that it will meet your expectations.

The Pipe Scraping/Peeling Tools, size 1 and size 2 are used to prepare PE and PP pipes and fittings for jointing operations with electrofusion fittings by way of removing oxidation on the surface of the piping component.

To ensure maximum operation safety, please conform to the appropriate messages in this booklet and the regulations for the prevention of accidents.

Thank you.

2 Safety Messages

This User's Manual contains important instructions for the safe operation of the product. Every person who uses the tool will have to conform to the instructions of this manual.

2.1 The User's Manual

The User's Manual is presented according to sections which explain the different functions of the product. All rights, in particular the right to copy or reproduce (in print or electronic form) and disseminate as well as to translate, are reserved and subject to prior written authorization.

2.2 Operator's Responsibilities, Measures of Organization

It is under the operator's responsibility to ensure that only such persons use the product,

- who know the fundamental regulations for workplace safety and the prevention of accidents and have been trained to properly use the product,
- who have read and understood the safety-related section and the safety messages in this manual.

The User's Manual has to be kept at the location where the product is used at all times. It has to be available and easily accessible to the operator.

2.3 Technical Modifications to the Product

- Changes, additions, or modifications to the product are acceptable only with the manufacturer's prior confirmation.
- Parts of the product that do not work properly have to be replaced immediately.
- Only genuine spart parts and consumables are acceptable.
- When ordering, please specify the part number.

2.4 Warranty and Liability

Our General Terms and Conditions of Sale and Delivery are applicable in all cases. We can in no circumstances be held responsible or liable for such material damage or bodily injury as may have been caused by one or several of the following:

- unintended use of the product.
- improper transport, installation, check-out, operation, or maintenance of the product.
- non-compliance with the instructions in the User's Manual.
- technical modifications to the product without prior confirmation.
- insufficient service of wear and tear parts of the product.
- improper repairs.
- disasters caused by forces beyond our control or force majeure.

3 Product Description

3.1 Operating Range and Intended Use

The Pipe Scraping Tool was developed specifically for worksite use and is designed for the preparation of pipes prior to electrofusion welding.

Operating range of the **Size 1** tool:

O.D. 32, 40, 50, 63, 75, 90, 110, 125, 140, 160 mm

Operating range of the **Size 2** tool:

O.D 110, 125, 140, 160, 180, 200, 225, 250, 280, 315, 355, 400, 450, 500 mm

Any and all other uses are considered unintended. The manufacturer cannot be held responsible in any circumstances for such damage as may result from unintended use, which is at the user's exclusive risk.

3.2 Technical Data

Pipe Peeler/Scraper

Size 1

Size 2

Weight:..... ca. 2,3 kg ca. 5,8 kg

Operating Range O.D.: 32 - 160 mm 110 - 500 mm

Transport Case:

Dimensions: 330 x 250 x 130 mm 450 x 365 x 185 mm

Weight:..... ca. 2,5 kg ca. 4,5 kg

3.3 Overview

1	Horizontal Knob (Manual Drive of Scraping Spindle)	7	Inside-pipe Bearing
2	Vertical Knob (for Clamping Tool to Pipe)	8	Vertical Attachment (Pipe Stopper)
3	Scraper Guide with Blade Holder	9	Threaded Safety Bolt
4	Locking Lever	10	Blade Height Adjuster
5	Horizontal Spindle (Scraping Spindle)	11	Quick-release/Spindle Locking Nut (behind locking lever)
6	Outside-pipe Bearing	12	Two-blade Turning Bi

3.4 Parts and Accessories

The following parts and accessories are shipped at delivery:

1 x Transport Case

1 x Key T 6 x 50

1 x Specialty Grease

1 x User's Manual

4 Operation

- ➔ Using a suitable pen, mark the edge of the electrofusion fitting (the length of pipe butt to be inserted into the fitting) on the pipe.
- ➔ Unlock the locking lever and position the scraping guide at the back.
- ➔ Push the pipe scraper onto the pipe all the way to the vertical attachment and secure it by tightening the vertical knob loosely.
- ➔ Actuate the quick-release and position the scraping guide where peeling/scraping should start.
- ➔ Unlock the locking lever and push the guide and blade holder down to a blade height reading of approx. 3 - 4 mm.

- ➔ Lock the locking lever and, using the horizontal operating knob, move the scraping tool swiftly around the pipe in a circular motion in the direction of the arrow (clockwise!), until it turns freely.

! While scraping/peeling the pipe butt, push the scraper down on the pipe to prevent its tilting out of the pipe's axis!

- ➔ Unlock the locking lever, release the guide/blade holder, pull the tool off the pipe after loosening the vertical clamping knob.

5 Care and Maintenance

General:

- Replace damaged parts immediately.
- When servicing the product, always use genuine spare parts.



Mandatory service and maintenance work has to be performed at the proper intervals. Pursuant to DVS 2208-1, one service check-up per year is required. Under the applicable standard, ROTHENBERGER or its authorized service partners perform this check-up and document it by a check report in compliance with DVS 2208-1.

- Store in a dry location.
- Protect from strong vibrations and shocks.
- When using the product, handle with care.

Maintenance:

- Keep scraping spindle and bearings/shafts clean.
- The blade can be used on two edges. The two cutting edges are 180 degrees opposite each other. To use the other blade edge, loose its fastener, turn it, and be sure to properly retighten the fastener.
- Bearings do not require maintenance.

Storage:

- When the scraping/peeling tool is not in use, store it in its dedicated transport case.

Address for maintenance and repair:

ROTHENBERGER WERKZEUGE GmbH
Service Center
Am Hühnerberg 4
D-65779 Kelkheim/Germany
Phon + 49 (0) 6195 / 800 - 8200
Fax + 49 (0) 6195 / 800 - 7491
service@rothenberger.com

6 Disposal

Components of the unit are recyclable material and should be put to recycling. For this purpose registered and certified recycling companies are available. For an environmentalfriendly disposal of the non-recyclable parts (e.g. electronic waste) please contact your local waste disposal authority.

Table des matières		Page
1	Introduction	11
2	Consignes de sécurité	11
2.1	Le manuel utilisateur	11
2.2	Responsabilités de l'utilisateur, mesures d'organisation	11
2.3	Modifications techniques du produit	11
2.4	Garantie et responsabilité	11
3	Descriptif du produit	12
3.2	Données techniques	12
3.3	Vue d'ensemble	12
3.4	Pièces et accessoires	12
4	Manipulation	12
5	Soin et entretien	13
6	Élimination des déchets	13

Pictogrammes contenus dans ce document:



Danger!

Ce pictogramme signale un risque de blessure pour les personnes.



Attention!

Ce pictogramme signale un risque de dommage matériel ou de préjudice pour l'environnement.

→ Nécessité d'exécuter une action

1 Introduction

Cher Client,

Nous vous félicitons de l'achat de notre produit et vous remercions de la confiance que vous nous témoignez. Nous sommes confiants qu'il vous donnera entière satisfaction.

Les outils à gratter pour les tubes, des taille 1 et taille 2, servent à préparer les tubes et pièces de tuyauterie en PE et PP à l'assemblage avec des raccords électrosoudables par l'élimination des couches d'oxydation sur la surface des pièces à travailler.

Pour votre sécurité, veuillez respecter scrupuleusement les consignes données dans le présent manuel et les règlements de prévention des accidents:

Merci beaucoup.

2 Consignes de sécurité

Le présent manuel de l'utilisateur contient des informations importantes sur l'utilisation en toute sécurité du produit. Elles sont à respecter par toutes les personnes qui manipulent l'outil.

2.1 Le manuel utilisateur

Le Manuel utilisateur est divisé en plusieurs sections destinées à expliquer les fonctionnalités du produit. Tous droits, notamment de copie et de reproduction (sur support papier ou numérique) et de diffusion ainsi que de traduction sont réservés et soumis à l'autorisation préalable écrite.

2.2 Responsabilités de l'utilisateur, mesures d'organisation

Il est sous la responsabilité de l'utilisateur de s'assurer que le produit n'est mis en service que par,

- des personnes ayant pris connaissance des règlements relatifs aux conditions de travail et à la prévention des accidents, et ayant été initiées au produit;
- des personnes ayant lu et compris la section sur la sécurité et les consignes de sécurité du présent manuel.

Le Manuel de l'utilisateur doit être disponible à tout moment à l'endroit où le produit est en service. Il doit être facilement lisible et accessible pour l'utilisateur.

2.3 Modifications techniques du produit

- Les changements, ajouts et modifications dont le produit pourrait faire l'objet ne sont acceptables que sous réserve de la confirmation préalable par le fabricant.
- Des éléments endommagés du produit doivent être remplacés immédiatement.
- Il ne faut utiliser que des pièces détachées et consommables originaux.
- Veuillez mentionner la référence de la pièce lors des commandes.

2.4 Garantie et responsabilité

Dans tous les cas, nos Conditions générales de vente et de livraison s'appliquent. En aucun cas, nous ne saurions être tenus responsables des dommages matériels ou corporels qui surviendraient suite à:

- l'utilisation non prévue du produit,
- le transport, le montage, la mise en route, la manipulation ou la maintenance inadéquats du produit,
- le non-respect des consignes du manuel utilisateur,
- des modifications techniques apportées au produit sans confirmation préalable,
- la maintenance insuffisante des pièces du produit soumises à l'usure,
- des réparations inadéquates,
- des catastrophes provoquées par des forces hors de notre contrôle ou des cas de force majeure.

3 Descriptif du produit

3.1 Plage utile et utilisation prévue

Le gratteur est conçu pour l'utilisation en chantier, pour la préparation des tubes en plastique avant leur électrosoudage avec filament de chauffe.

Plage de service de l'outil de **Taille 1**:

d.ext: 32, 40, 50, 63, 75, 90, 110, 125, 140, 160 mm

Plage de service de l'outil de **Taille 2**:

d.ext: 110, 125, 140, 160, 180, 200, 225, 250, 280, 315, 355, 400, 450, 500 mm

Tout autre usage est réputé non prévu. Le fabricant ne pourra en aucun cas être tenu responsable des dommages qui surviendraient suite à l'utilisation non prévue de l'outil, qui se fait aux risques et périls de l'utilisateur.

3.2 Données techniques

Gratteur de tubes	Taille 1	Taille 2
Poids:.....	ca. 2,3 kg	ca. 5,8 kg
Plage utile d.ext.:	32 - 160 mm	110 - 500 mm

Mallette de transport:

Dimensions:..... 330 x 250 x 130 mm..... 450 x 365 x 185 mm

Poids:..... ca. 2,5 kg..... ca. 4,5 kg

3.3 Vue d'ensemble

1	Manche tournant horizontal (entraînement de l'arbre de grattage)	7	Roulement intérieur
2	Manche tournant vertical (serrage de l'outil sur le tube)	8	Entraîneur vertical (butoir de tube)
3	Guide de grattage avec logement de lame	9	Boulon fileté de sécurité
4	Levier de blocage	10	Régulateur de hauteur de lame
5	Arbre horizontal (arbre de grattage)	11	Débloccage rapide/Écrou de blocage sur l'arbre (caché par le levier de blocage)
6	Roulement extérieur	12	Plaquette réversible à deux lame

3.4 Pièces et accessoires

À la livraison, les pièces et accessoires suivants sont fournis:

1 x Mallette de transport

1 x Clé T 6 x 50

1 x Graisse spécialisée

1 x Manuel utilisateur

4 Manipulation

- ➔ À l'aide d'un stylo adapté, marquer l'extrémité du manchon sur le tube (la longueur du bout du tube qui sera inséré dans le manchon).
- ➔ Déverrouiller le levier de blocage et glisser le guide de grattage tout à l'arrière.
- ➔ Glisser le gratteur dans le tube intégralement, jusqu'à l'entraîneur vertical, et l'y fixer en serrant légèrement le manche vertical.
- ➔ Actionner le débloccage rapide et positionner le guide de grattage là où le grattage doit commencer.
- ➔ Déverrouiller le levier de blocage et pousser le guide/logement de lame en bas de façon à mettre la lame à 3 - 4 mm de hauteur environ.

- ➔ Verrouiller le levier de blocage et, d'un mouvement circulaire ininterrompu, faire avancer le gratteur sur le tube en tournant le manche horizontal d'entraînement dans le sens signalé par la flèche (sens des aiguilles d'une montre !) jusqu'à ce qu'il tourne librement.



En grattant l'extrémité du tube, appuyer sur l'outil afin qu'il ne bascule pas et qu'il reste dans l'axe du tube!

- ➔ Déverrouiller le levier de blocage, dégager le guide/logement de lame et sortir l'outil après avoir desserré le manche vertical de serrage.

5 Soins et entretien

Généralités:

- Remplacer immédiatement les pièces endommagées.
- Pour l'entretien du produit, n'utiliser que les pièces d'origine.



Les interventions de service et d'entretien qui sont de rigueur, doivent être réalisées aux intervalles indiqués. En application de la DVS 2208-1, une révision par an est obligatoire. Dans le respect de ses dispositions, ROTHENBERGER ou son partenaire de service agréé la réalise et la documente au moyen d'un rapport de contrôle tel qu'il est demandé par la DVS 2208-1.

- Stocker le produit à l'abri de l'humidité.
- Le protéger des vibrations fortes et des chocs.
- Manipuler le produit avec soin.

Entretien:

- Maintenir propres l'arbre de grattage et les roulements/tiges.
- Utiliser la plaquette à lames de ses deux côtés. Les deux bords coupants de la plaquette se trouvent l'une à 180° par rapport à l'autre. Pour la tourner, il faut desserrer sa fixation, puis tourner la plaquette et bien resserrer la fixation.
- Les roulements ne demandent pas de maintenance.

Stockage:

- Quand le gratteur n'est pas en service, le conserver dans sa mallette de transport prévue à cet effet.

Adresse pour l'entretien et la réparation:

ROTHENBERGER WERKZEUGE GmbH
Service Center

Am Hühnerberg 4

D-65779 Kelkheim/Allemagne

Phone + 49 (0) 6195 / 800 - 8200

Fax + 49 (0) 6195 / 800 - 7491

service@rothenberger.com

6 Elimination des déchets

Certaines pièces de l'appareil sont recyclables et peuvent donc faire l'objet d'un traitement de recyclage. Des entreprises de recyclage agréées et certifiées sont disponibles à cet effet. Renseignez-vous auprès de votre administration de déchets compétente pour l'élimination non polluante des pièces non recyclables (par ex. déchets électroniques).

Содержание	Страниц
1 Введение	15
2 Правила техники безопасности	15
2.1 Руководство по эксплуатации	15
2.2 Обязанность эксплуатирующей стороны, организационные меры	15
2.3 Конструктивные изменения изделия	15
2.4 Гарантия	15
3 Описание изделия	16
3.1 Использование изделия по назначению	16
3.2 Технические данные	16
3.3 Обзор	16
3.4 Оснащение и принадлежности	16
4 Управление	16
5 Уход и техническое обслуживание	17
6 Утилизация	17

Специальные обозначения в этом документе:



Опасность!

Этот знак предупреждает о возможной травмоопасности.



Внимание!

Этот знак предупреждает о травмоопасности или опасности для окружающей среды.



Необходимость действия

1 Введение

Уважаемые клиент, благодарим Вас за доверие, оказанное нашему продукту, и желаем Вам успешной работы с ним.

Инструменты для очистки труб (размера 1 и размера 2) предназначены для подготовки ПЭ и ПП труб и фасонных деталей под сварку электросварочными муфтами путем удаления следов окисления с поверхности заготовки.

Для обеспечения собственной безопасности соблюдайте указания по надлежащему использованию инструментов и правила предотвращения несчастных случаев.

Спасибо.

2 Правила техники безопасности

Данное руководство по эксплуатации содержит важные указания по безопасной эксплуатации изделия, и их должны соблюдать все люди, работающие с инструментом.

2.1 Руководство по эксплуатации

Руководство по эксплуатации разделено на главы, в которых описаны различные функции изделия. Мы оставляем за собой все права на данное руководство, в частности, право на копирование и воспроизведение в любой форме (печатной или электронной), а также распространение и перевод. Любое из перечисленных действий требует нашего письменного разрешения.

2.2 Обязанность эксплуатирующей стороны, организационные меры

Эксплуатирующая сторона обязана допускать к работе с изделием только лиц, которые знакомы с основными предписаниями по охране труда и предотвращению несчастных случаев, прошли инструктаж по обращению с изделием, а также прочли и поняли главу с информацией о безопасности и предупредительные указания, содержащиеся в этом руководстве по эксплуатации.

Данное руководство по эксплуатации всегда должно находиться в месте применения изделия. У обслуживающего персонала всегда должна быть возможность беспрепятственно проконсультироваться с руководством.

2.3 Конструктивные изменения изделия

- Без разрешения производителя запрещается вносить в изделие какие-либо изменения, надстраивать его и преобразовывать.
- Детали изделия, не находящиеся в безупречном состоянии, необходимо немедленно заменить.
- Разрешается использовать только оригинальные запасные и быстроизнашивающиеся детали.
- При заказе всегда необходимо указывать номер артикула.

2.4 Гарантия

В основном, для изделия действуют наши общие условия продажи и поставки. Гарантийные претензии в случае травм персонала и материального ущерба не принимаются, если они возникли по следующим причинам:

- использование изделия не по назначению;
- ненадлежащая транспортировка, монтаж, ввод в эксплуатацию, эксплуатация и техническое обслуживание изделия;
- несоблюдение указаний в руководстве по эксплуатации;
- самовольные конструктивные изменения изделия;
- недостаточный контроль за изнашивающимися деталями изделиями;
- ненадлежащий ремонт;
- катастрофические случаи в результате постороннего воздействия и обстоятельства непреодолимой силы.

3 Описание изделия

3.1 Использование изделия по назначению

Инструмент для очистки труб разработан специально для использования на объекте, чтобы на месте подготавливать трубы к электросварке.

Область применения инструмента размера 1:

НД 32, 40, 50, 63, 75, 90, 110, 125, 140, 160 мм

Область применения инструмента размера 2:

НД 110, 125, 140, 160, 180, 200, 225, 250, 280, 315, 355, 400, 450, 500 мм

Любое применение, отличающееся от вышеописанного, считается использованием не по назначению. Производитель не несет ответственности за возникший в результате этого ущерб. Все риски несет исключительно пользователь.

3.2 Технические данные

Инструмент для очистки труб Размер 1

Размер 2

Масса: ок. 2,3 кг ок. 5,8 кг

подходит для НД: 32 - 160 мм 110 - 500 мм

Транспортировочный чехол:

Размеры: 330 x 250 x 130 мм 450 x 365 x 185 мм

Масса: ок. 2,5 кг ок. 4,5 кг

3.3 Обзор

1	Горизонтальная рукоятка (поворотный привод инструментального шпинделя)	7	Дорожка качения внутреннего кольца подшипника
2	Вертикальная рукоятка (затягивание инструмента в трубе)	8	Вертикальный поводок (упор трубы)
3	Направляющая с держателем инструмента (гнездом для режущей пластины)	9	Стопорный винт
4	Зажимный рычаг	10	Ход режущей пластины
5	Горизонтальный (инструментальный) шпиндель	11	Быстроразъемное крепление/шпиндельная гайка (закрыта зажимным рычагом)
6	Дорожка качения внешнего кольца подшипника	12	Неперетачиваемая пластинка

3.4 Оснащение и принадлежности

В первый комплект поставки входят следующие инструменты и принадлежности:

1 x Транспортировочный чехол

1 x Ключ Т 6 x 50

1 x Специальная смазка

1 x Руководство по эксплуатации

4 Управление

- ➔ Обозначить глубину ввода фасонной детали (электрофузионной муфты) маркером на трубе.
- ➔ Разомкнуть зажимный рычаг и полностью отвести назад направляющую инструмента.
- ➔ Надеть инструмент для очистки, вставив его до вертикального поводка, на трубу и зафиксировать его вертикальной зажимной рукояткой, приложив большое усилие.
- ➔ Нажать на быстроразъемное крепление (шпиндельную гайку) и установить направляющую инструмента на нужную длину очистки.

- ➔ Разомкнуть зажимный рычаг и прижать направляющую с держателем инструмента к трубе так, чтобы ход режущей пластины составлял прибл. 3 – 4 мм.
- ➔ Замкнуть зажимный рычаг и быстро повернуть инструмент для очистки с помощью горизонтальной рабочей рукоятки в направлении, указанном стрелкой (по часовой стрелке!), пока он не начнет свободно вращаться вокруг трубы.

! Во время процесса очистки инструмент необходимо прижать к концу трубы во избежание осевой деформации!

- ➔ Ослабить зажимный рычаг, отвести направляющую/держатель инструмента (режущей пластины) и снять инструмент с трубы, ослабив вертикальную зажимную рукоятку.

5 Уход и техническое обслуживание

Общие сведения:

- Необходимо незамедлительно заменять поврежденные детали.
- Во время проведения ремонтных работ использовать только оригинальные запасные части.



Предписанные работы по техническому обслуживанию и проверке необходимо выполнять в указанные сроки. Согласно стандарту DVS 2208-1 техническое обслуживание необходимо проводить один раз в год. В соответствии с требованиями оно проводится силами ROTHENBERGER или авторизованного сервисного партнера и документируется в протоколе согласно DVS 2208-1.

- Хранить в сухом месте.
- Беречь от сильной встряски и ударов.
- Обращаться с инструментом аккуратно.

Уход:

- Держать инструментальный шпindel и подшипники/штифты в чистоте и слегка смазать маслом.
- Режущую пластину необходимо использовать с обеих сторон. Обе режущие кромки расположены под 180° относительно друг друга. Чтобы использовать другую кромку, ослабить крепление, повернуть лезвие и снова хорошо затянуть крепление.
- Шарикоподшипники не требуют технического обслуживания.

Хранение:

- Если инструмент для очистки труб не используется, его необходимо хранить в специальном транспортировочном чехле.

Адрес для отправки прибора для технического обслуживания и ремонта:

ROTHENBERGER WERKZEUGE GmbH
Service Center

Am Hühnerberg 4

D-65779 Kelkheim/Germany

Телефон + 49 (0) 6195 / 800 - 8200

Факс + 49 (0) 6195 / 800 - 7491

e-мейл: service@rothenberger.com

6 Утилизация

Части прибора являются вторичным сырьем и могут быть отправлены на повторную переработку. Для этого в Вашем распоряжении имеются допущенные и сертифицированные утилизационные предприятия. Для экологичной утилизации частей, которые не могут быть переработаны (например, электронные части) проконсультируйтесь, пожалуйста, в Вашем компетентном ведомстве по утилизации отходов.

NOTES

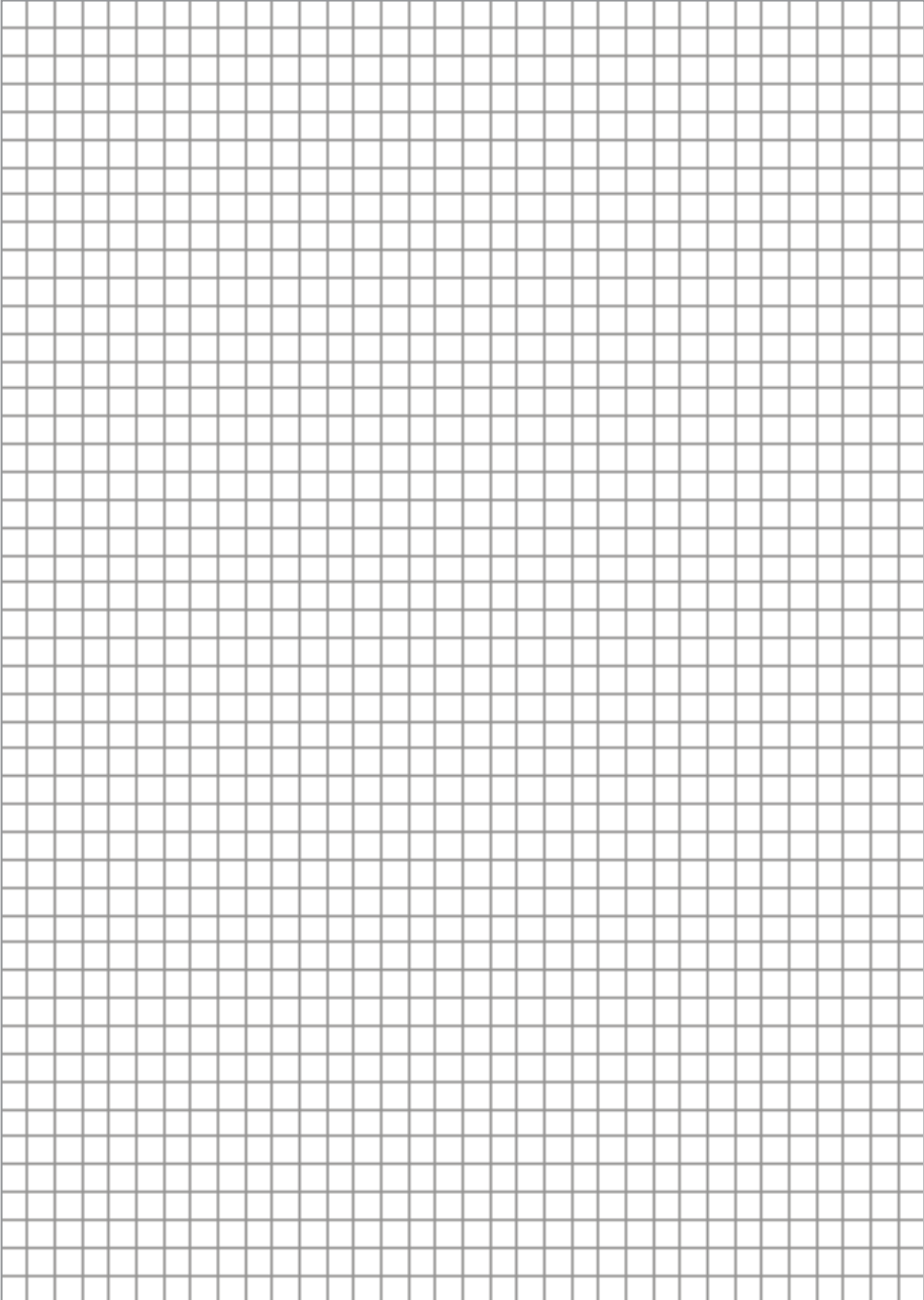

NOTES

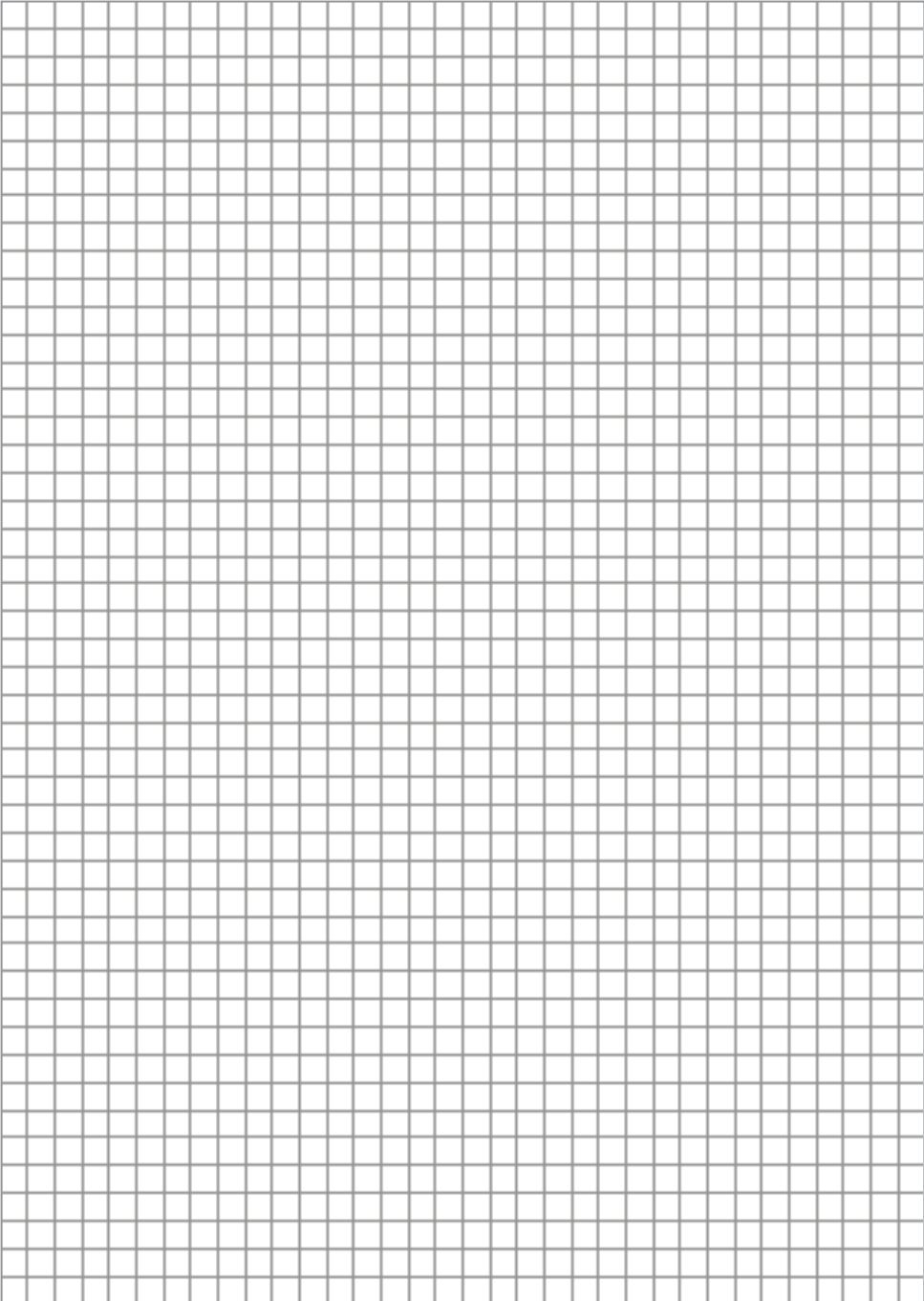

NOTES

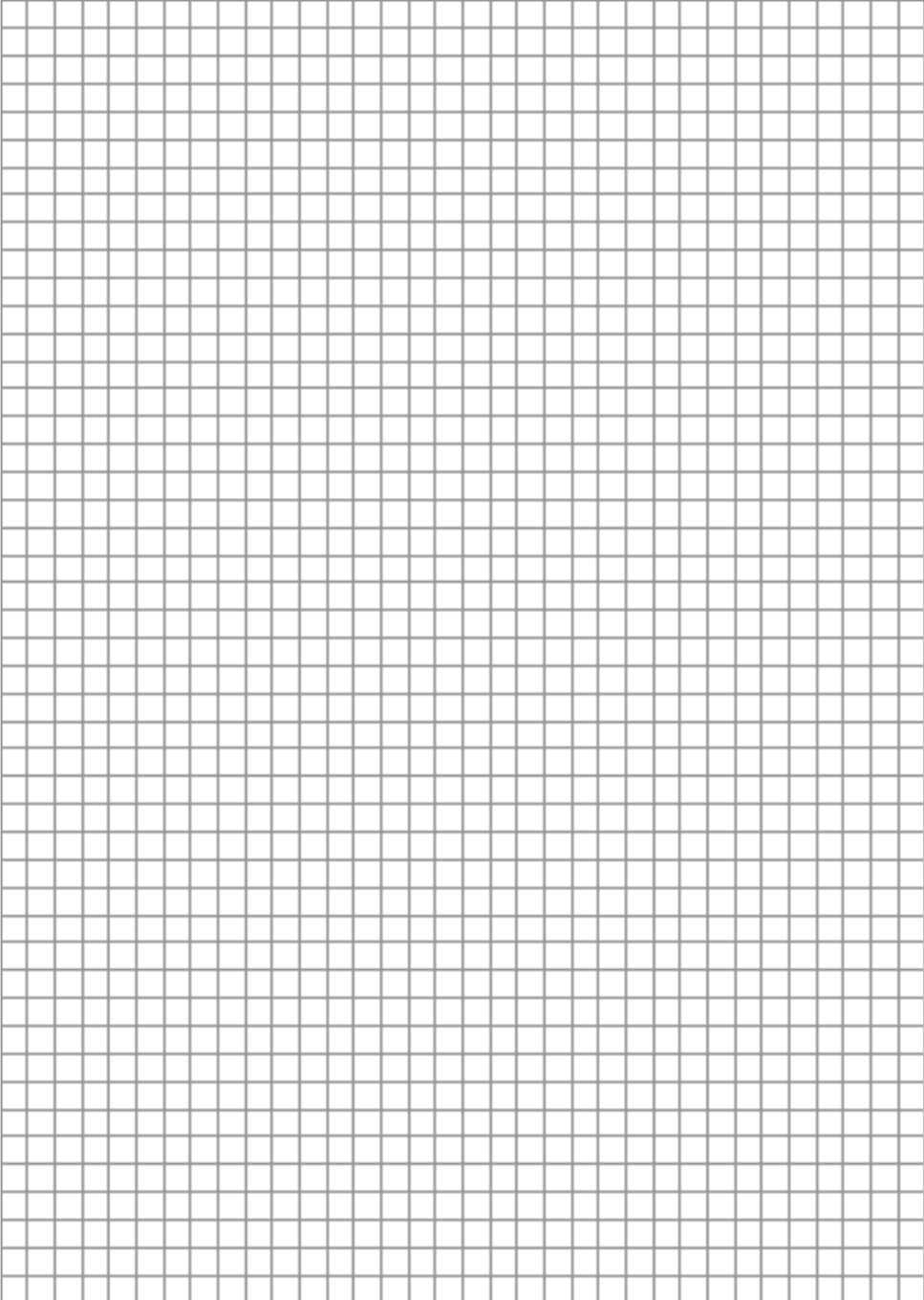

NOTES

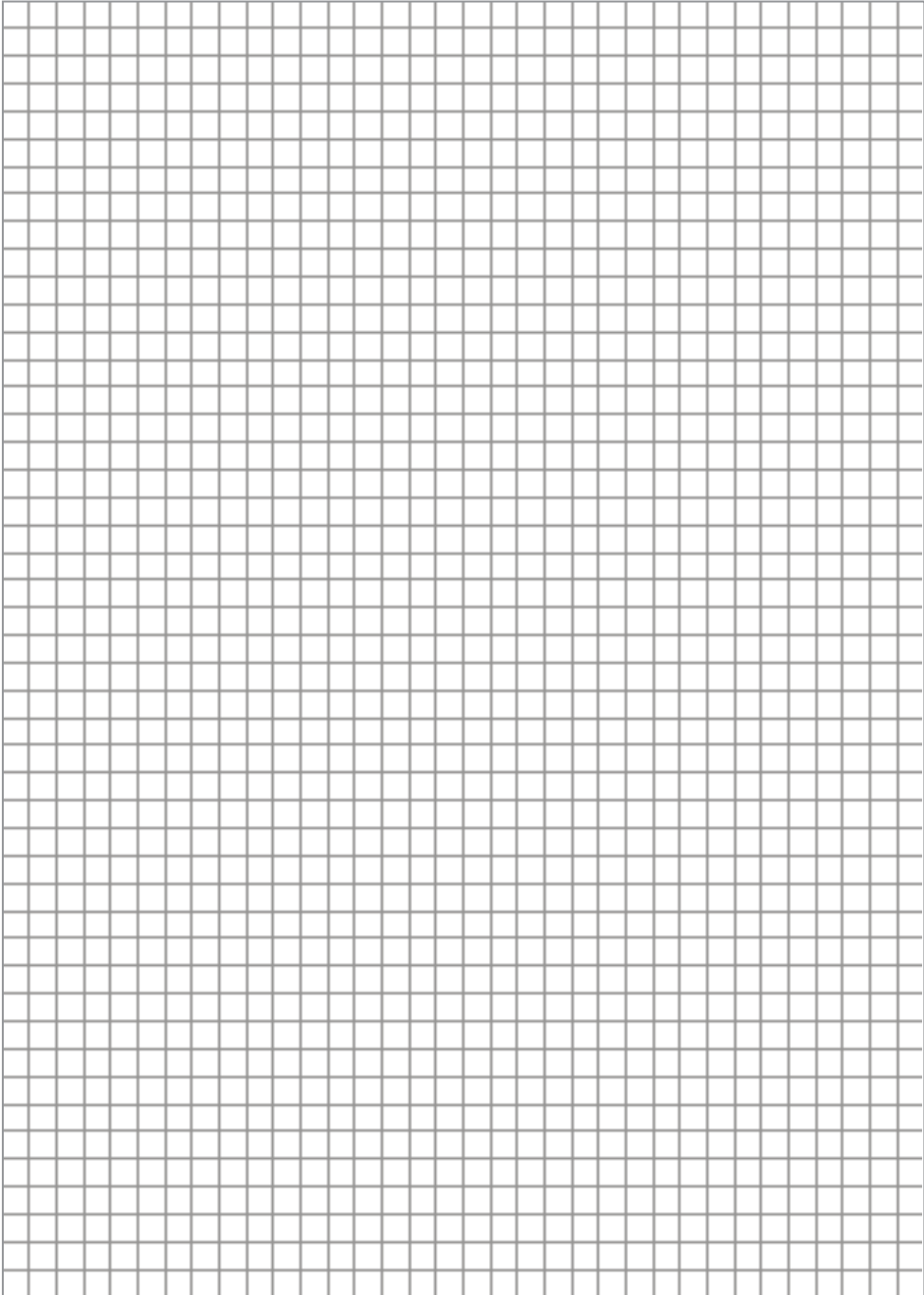

ROTHENBERGER Worldwide

Australia	ROTHENBERGER Australia Pty. Ltd. Unit 6 • 13 Hoyle Avenue • Castle Hill • N.S.W. 2154 Tel. + 61 2 / 98 99 75 77 • Fax + 61 2 / 98 99 76 77 rothenberger@rothenberger.com.au www.rothenberger.com.au	Italy	ROTHENBERGER Italiana s.r.l. Via G. Reiss Romoli 17-19 • I-20019 Settimo Milanese Tel. + 39 02 / 33 50 601 • Fax + 39 02 / 33 50 0151 info@rothenberger.it • www.rothenberger.it
Austria	ROTHENBERGER Werkzeuge- und Maschinen Handelsgesellschaft m.b.H. Gewerbeparkstraße 9 • A-5081 Anif Tel. + 43 62 46 17 20 91-45 • Fax + 43 62 46 / 7 20 91-15 office@rothenberger.at • www.rothenberger.at	Netherlands	ROTHENBERGER Nederland bv Postbus 45 • NL-5120 AA Rijen Tel. + 31 1 61 / 29 35 79 • Fax + 31 1 61 / 29 39 08 info@rothenberger.nl • www.rothenberger.nl
Belgium	ROTHENBERGER Benelux bvba Antwerpsesteenweg 59 • B-2630 Aartselaar Tel. + 32 3 / 8 77 22 77 • Fax + 32 3 / 8 77 03 94 info@rothenberger.be • www.rothenberger.be	Poland	ROTHENBERGER Polska Sp.z o.o. Ul. Annapol 4A • Budynek C • PL-03-236 Warszawa Tel. + 48 22 / 2 13 59 00 • Fax + 48 22 / 2 13 59 01 biuro@rothenberger.pl • www.rothenberger.pl
Brazil	ROTHENBERGER do Brasil LTDA Av. Fagundes de Oliveira, 538 - Galpão A4 09950-300 - Diadema / SP - Brazil Tel. + 55 11 / 40 44-4748 • Fax + 55 11 / 40 44- 5051 spacente@rothenberger.com.br • www.rothenberger.com.br	Russia	ROTHENBERGER Russia Avtosvodskaya str. 25 115280 Moscow, Russia Tel. + 7 495 / 792 59 44 • Fax + 7 495 / 792 59 46 info@rothenberger.ru • www.rothenberger.ru
Bulgaria	ROTHENBERGER Bulgaria GmbH Boul. Sitnjakovo 79 • BG-1111 Sofia Tel. + 35 9 / 2 9 46 14 59 • Fax + 35 9 / 2 9 46 12 05 info@rothenberger.bg • www.rothenberger.bg	South Africa	ROTHENBERGER-TOOLS SA (PTY) Ltd. P.O. Box 4360 • Edenvale 1610 165 Vanderbijl Street, Meadowdale Germiston Gauteng (Johannesburg), South Africa Tel. + 27 11 / 3 72 96 31 • Fax + 27 11 / 3 72 96 32 info@rothenberger.co.za • www.rothenberger.co.za
China	ROTHENBERGER Pipe Tool (Shanghai) Co., Ltd. D-4, No.195 Qianpu Road, East New Area of Songjiang Industrial Zone, Shanghai 201811, China Tel. + 86 21 / 67 60 20 61 • + 86 21 / 67 60 20 67 Fax + 86 21 / 67 60 20 63 • office@rothenberger.cn	Spain	ROTHENBERGER S.A. Ctra. Durango-Elorrio, Km 2 • E-48220 Abadiano (Vizcaya) (P.O. Box) 117 • E-48200 Durango (Vizcaya) Tel. + 34 94 / 6 21 01 00 • Fax + 34 94 / 6 21 01 31 export@rothenberger.es • www.rothenberger.es
Czech Republic	ROTHENBERGER CZ Prumyslova 1306/7 • 102 00 Praha 10 Tel. +420 271 730 183 • Fax +420 267 310 187 prodej@rothenberger.cz • www.rothenberger.cz	Sweden	ROTHENBERGER Sweden AB Hemvämsgatan 22 • S- 171 54 Solna, Sverige Tel. + 46 8 / 54 60 23 00 • Fax + 46 8 / 54 60 23 01 roswe@rothenberger.se • www.rothenberger.se
Denmark	ROTHENBERGER Scandinavia A/S Smedevængtet 8 • DK-9560 Hadsund Tel. + 45 98 / 15 75 66 • Fax + 45 98 / 15 68 23 rosca@rothenberger.dk	Switzerland	ROTHENBERGER (Schweiz) AG Herstr. 9 • CH-8048 Zürich Tel. + 41 44 / 435 30 30 • Fax + 41 44 / 401 06 08 info@rothenberger-werkzeuge.ch
France	ROTHENBERGER France S.A. 24, rue des Drapiers, BP 45033 • F-57071 Metz Cedex 3 Tel. + 33 3 / 87 74 92 92 • Fax + 33 3 / 87 74 94 03 info-fr@rothenberger.com • www.rothenberger.fr	Turkey	ROTHENBERGER TÜRKİYE ROTHENBERGER Center, Barbaros Bulvarı No:9 TR-34775 Sarıfall / Ümraniye-Istanbul Tel. + 90 / 216 449 24 85 • Fax + 90 / 216 449 24 87 rothenberger@rothenberger.com.tr www.rothenberger.com.tr
Germany	ROTHENBERGER Deutschland GmbH Industriestraße 7 • D-85779 Kelkheim/Germany Tel. + 49 61 95 / 800 81 00 • Fax + 49 61 95 / 800 37 39 verkauf-deutschland@rothenberger.com www.rothenberger.com	UAE	ROTHENBERGER Middle East FZCO PO Box 261190 • Jebel Ali Free Zone Dubai, United Arab Emirates Tel. + 971 / 48 83 97 77 • Fax + 971 / 48 83 97 57 office@rothenberger.ae
Greece	ROTHENBERGER Plastic Technologies GmbH Lillenthalstraße 71- 87 • D-37235 Hesseich-Lichtenau Tel. + 49 56 02 / 93 94-0 • Fax + 49 56 02 / 93 94 36		ROTHENBERGER EQUIPMENT TRADING & SERVICES LLC PO Box 81208 • Mussafah Industrial Area Abu Dhabi, United Arab Emirates Tel. + 971 / 25 50 01 54 • + 971 / 25 50 01 53 uaesales@rothenberger.ae
Hungary	ROTHENBERGER Hellas S.A. Aglas Kyriakis 45 • 17564 Paleo Faliro • Greece Tel. + 30 210 94 02 049 • +30 210 94 07 302 / 3 Fax + 30 210 / 94 07 322 ro-he@otanet.gr • www.rothenberger.com	UK	ROTHENBERGER UK Limited 2, Kingsthorpe Park, Henson Way, Kettering • GB-Northants NN16 8PX Tel. + 44 15 38 / 31 03 00 • Fax + 44 15 36 / 31 06 00 info@rothenberger.co.uk
India	ROTHENBERGER Hungary Kft. Gubacsi út 26 • H-1097 Budapest Tel. + 36 1 / 3 47- 50 40 • Fax + 36 1 / 3 47- 50 59 info@rothenberger.hu • www.rothenberger.hu	USA	ROTHENBERGER USA LLC 7130 Clinton Road • Loves Park, IL 61111, USA Tel. +1 / 80 05 45 76 98 • Fax + 1 / 81 56 33 08 79 pipetools@rothenberger-usa.com www.rothenberger-usa.com
	ROTHENBERGER India Pvt. Ltd. Plot No 17, Sector - 37, Pace city-I Gurgaon, Haryana - 122 001, India Tel. 91124- 4618900 • Fax 91124- 4019471 contactus@rothenbergerindia.com www.rothenberger.com		ROTHENBERGER Werkzeuge GmbH Industriestraße 7 D- 65779 Kelkheim / Germany Telefon + 49 (0) 61 95 / 800 - 0 Fax + 49 (0) 6195 / 800 - 3500 info@rothenberger.com